

平成25年度 横浜市民レディース大会
 <第10回都市間交流スポーツ大会 横浜市予選会>

5/6 神の木公園 KK
 6/9 さえずりの丘球場 SH

(6月9日掲載)

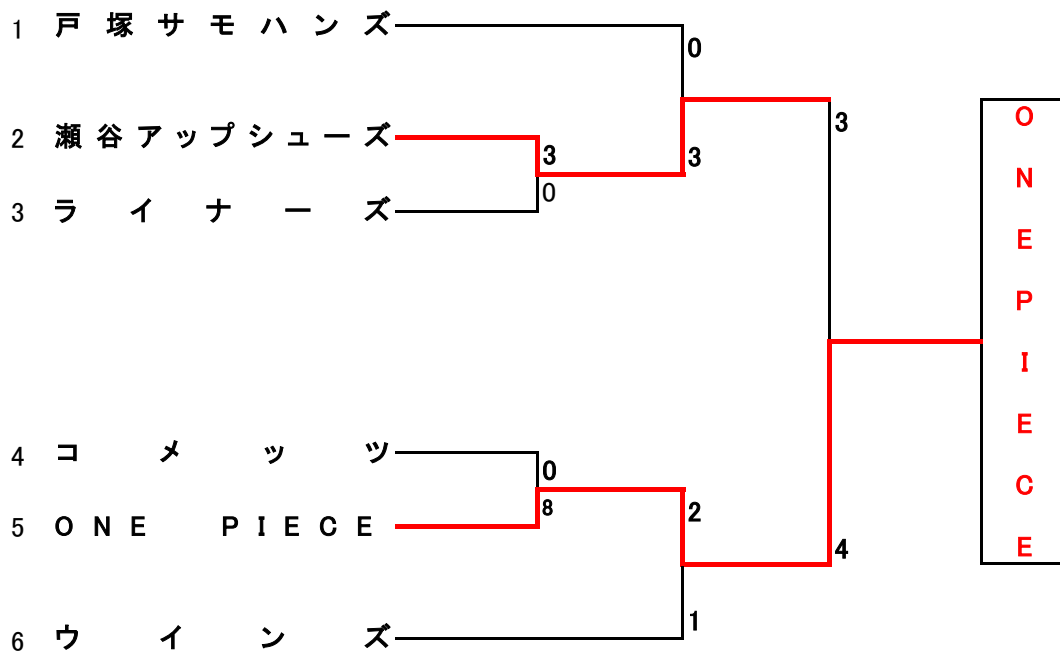

1. 試合時間は75分とする。75分過ぎても同点のときは1回を限度としてタイブレーカーを行う。それでも勝敗が決しないときは抽選とする。
2. コールドゲームはオフィシャルルール。
3. 表彰は1位と2位に賞状・トロフィを授与する。
4. 優勝チームは、都市間交流スポーツ大会に、横浜市代表として出場します。(7月13・14日 京都市大会)

試合予定時間	
1	9:00
2	10:30
3	12:00
4	13:30